



AI2006B
Acabado negro



AI2006C
Acabado brillante



AI2006CS
Acabado satinado

Descripción general

- Portarrollos baño doble con estante plano para depositar el teléfono móvil, un reloj, ambientadores, un juego de llaves, etc., de acero inoxidable AISI 304, de la serie Harmonía de Mediclinics.
- De diseño inteligente y moderno, este portarrollos de baño tiene dos soportes para sendos rollos de papel, cada uno con un tope en su extremo para evitar la caída del rollo durante su uso.
- Este portarrollos es uno de los accesorios de baño ideales para instalar en baños de uso colectivo, como pueden ser los de un hotel, un bar o un restaurante, un centro de trabajo, etc.
- Fabricado con materiales duraderos y resistentes a la corrosión de alta calidad.
- Apto para la mayoría de los tamaños de papel higiénico doméstico.
- Incluye tornillería de acero inoxidable para su fijación a paredes de ladrillo.

Componentes y materiales

- **AI2006B:** portarrollos doble para papel higiénico fabricado en acero inoxidable AISI 304, acabado negro.
- **AI2006C:** portarrollos doble para papel higiénico fabricado en acero inoxidable AISI 304, acabado brillante.
- **AI2006CS:** portarrollos doble para papel higiénico fabricado en acero inoxidable AISI 304, acabado satinado.
- **EJE SOPORTE ROLLOS:** 2 unidades, con capacidad para dos rollos de papel, fabricado con acero inoxidable AISI 304. Diseñado con topes en sus dos extremos para evitar que el rollo de papel no se caiga durante la operación.
- **SOPORTE A PARED-ESTANTE:** de una pieza doblada en ángulo recto y fabricado con plancha de acero inoxidable AISI 304 de 1,5 mm de espesor. El estante dispone de un pliegue de 45° en su extremo para evitar la caída de los objetos depositados sobre él.

Especificaciones técnicas

Dimensiones	270 x 95 x 103 mm
Espesor soporte pared-estante	1,5 mm
Peso neto	640 g

Dimensiones

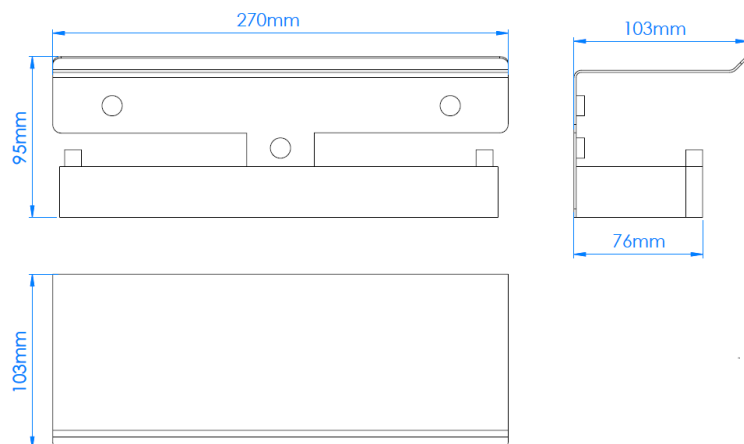

Dimensiones: ± 4%