

**PAPEL BOBINA**
**Adosado a la pared**

**DT0600**  
**Acabado satinado**

**Descripción General**

- Dispensador de papel de toalla plegada manual, para adosar en pared, fabricado en aluminio anodizado acabado satinado y apto para albergar aproximadamente 300 hojas de papel toalla.
- De diseño robusto, compacto y anti-vandálico, este dispensador de papel higiénico es adecuado para lavabos de frecuencia de paso media. Modelo apto para colectividades, entornos sanitarios e industriales.
- Dispone de un visor de nivel de contenido de papel en la parte frontal que permite visualizar en todo momento el nivel de papel disponible dentro del dispensador.
- El dispensador de papel higiénico dispone de un sistema de apertura frontal anti-vandálico que se abre con una llave especial suministrada.
- Todas las superficies son lisas, por lo que pueden limpiarse en profundidad y con suma facilidad, tanto interior como exteriormente.
- Todos estos modelos de dispensadores de papel toalla se suministran con llave especial de apertura y con los tornillos y tacos para su montaje en la pared.

**Componentes y materiales**

- **CUERPO:** de aluminio anodizado, de 1,5 mm espesor, acabado satinado y construcción totalmente soldada. Se adosa en la pared mediante 3 tornillos y tacos suministrados, aprovechando los agujeros destinados para tal fin.
- **TAPA:** de aluminio anodizado, de 1,7 mm espesor, acabado plateado mate. Incorpora un cierre con llave, que permite abatir la tapa para el relleno.

**Especificaciones técnicas**

<b>Dimensiones</b>	<i>184 x 275 x 131 mm</i>
<b>Capacidad</b>	<i>Aprox. 300 toallas C/Z</i>
<b>Espesor cuerpo</b>	<i>1,5 mm</i>
<b>Espesor tapa</b>	<i>1,7 mm</i>
<b>Peso neto</b>	<i>0,75 Kg</i>

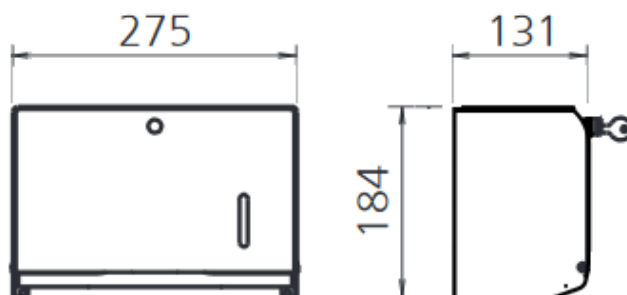
**Dimensiones**

Dimensiones ± 4%

Fijar el dispensador de papel o a la pared a 1.200 – 1.600 mm, del suelo al punto superior, utilizando tornillos de acero inoxidable y a través de los agujeros de su parte trasera de montaje (agujeros indicados por un "S" en la figura inferior).

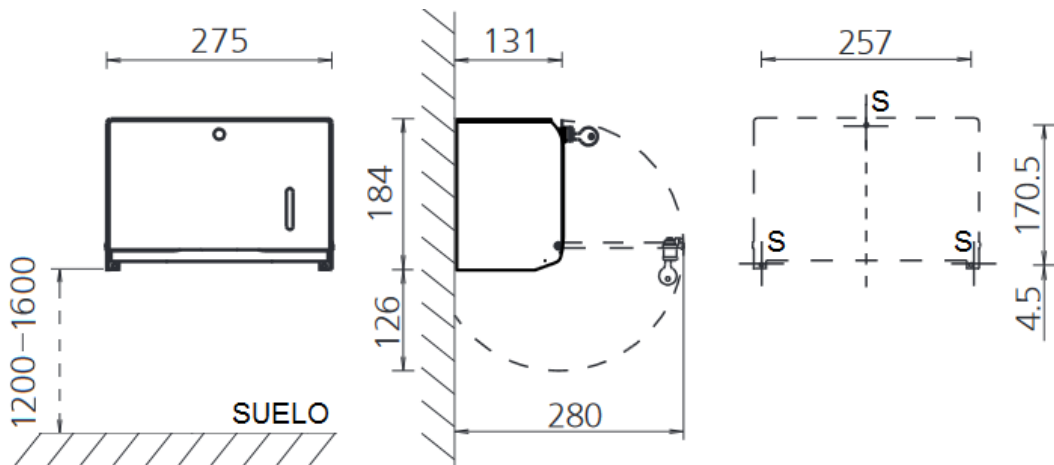

Mediclinics, S.A., se reserva el derecho a efectuar cambios y/o modificaciones en los productos y sus especificaciones sin previo aviso.  
Revisión 04-18 © mediclinics S.A.

