



FAM120CS
Acabado satinado

Descripción general

- Fuente de agua de red a temperatura ambiente para adosar a la pared, con conexión a la red de agua de boca, fabricada con acero inoxidable AISI 304, de 1 mm de espesor y acabado satinado.
- Solución ideal para espacios públicos interiores y exteriores como salas de espera, colegios, universidades, centros comerciales, aeropuertos, instalaciones deportivas, fábricas, etc. Modelo apto para uso público con alta resistencia y durabilidad.
- Esta fuente de agua es muy fácil de conectar a la red de agua de boca, proporcionando un suministro constante de agua a temperatura ambiente.
- Gracias a su diseño, esta fuente de agua ofrece la máxima higiene y un mantenimiento muy sencillo, ya que cuenta con curvas suavemente redondeadas y un recipiente contorneado diseñado para minimizar las salpicaduras.
- Equipada con un surtidor y un grifo rellena botellas de cuello de cisne de latón cromado, muy robusto y resistente a la oxidación.
- Tornillería de fijación a la pared y latiguillos no suministrados.

Componentes y materiales

- **CUERPO:** de acero inoxidable AISI 304 de 1mm de espesor y acabado satinado. Abierto por su parte inferior para realizar las conexiones a la red de agua. Se fija a la pared mediante 4 agujeros situados en cada una de las 4 esquinas de la parte trasera del cuerpo.
- **CUBETA:** de acero inoxidable AISI 304 de 1 mm de espesor y acabado brillante. Embutida directamente en el cuerpo del lavamanos.
- **SURTIDOR:** de latón cromado, con un pulsador también de latón cromado, que tiene un tornillo en la parte superior que permite regular el caudal del agua. Al girarlo en el sentido de las agujas del reloj se disminuirá el caudal y haciéndolo a la inversa aumentará.
- **GRIFO RELLENA BOTELLAS:** hecho en latón cromado y caño de salida de agua de cuello de cisne. De gran utilidad a la hora de llenar recipientes.

Especificaciones técnicas

Dimensiones	348 x 463 x 354 mm
Espesor acero inoxidable	1 mm
Salida agua	Ø 40 mm
Entrada agua conexión a red	3/8"
Peso neto	2,9 Kg

Dimensiones

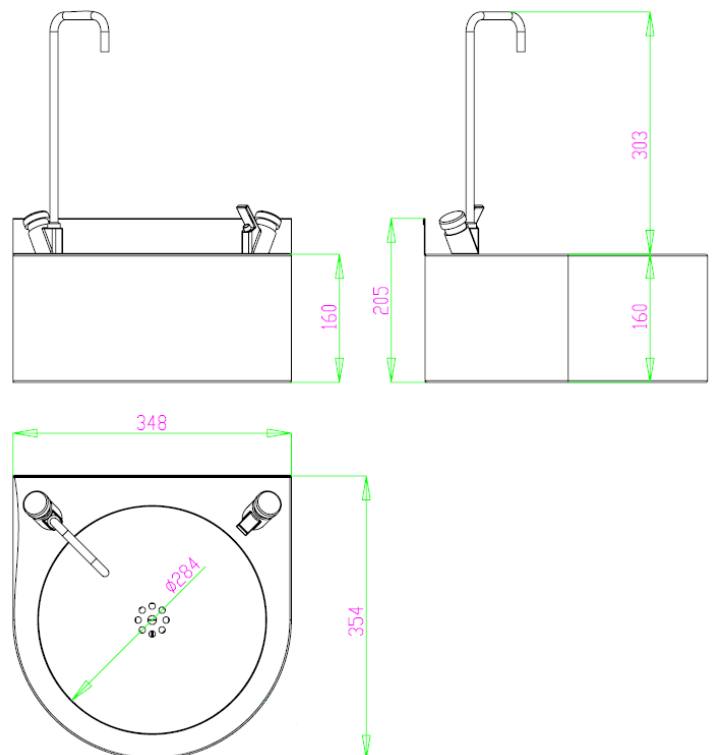

Dimensiones: ± 4%

Montaje

Alturas recomendadas de instalación

Fijar el surtidor de agua en la pared utilizando tornillos de acero inoxidable (no suministrados) a través de los agujeros correspondientes (puntos indicados por un "S" en la figura inferior).

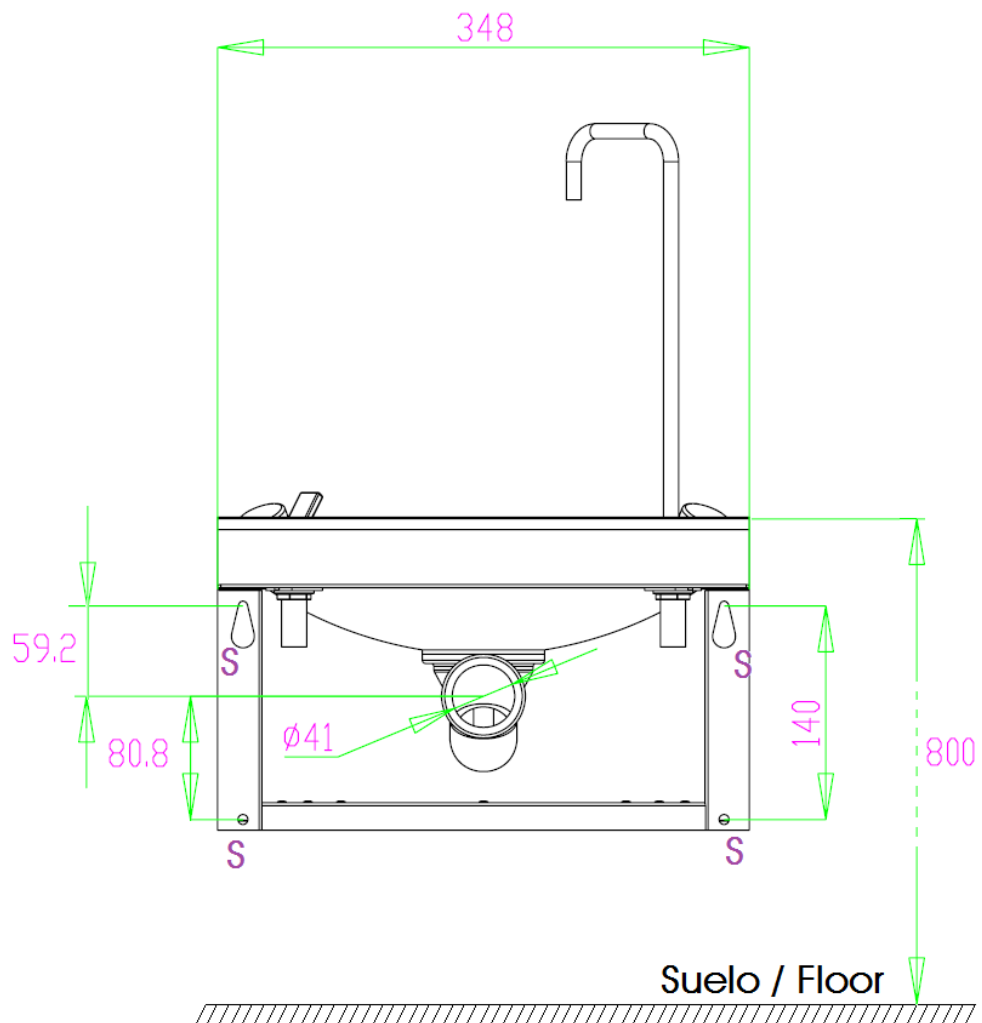

Mediclinics, S.A., se reserva el derecho a efectuar cambios y/o modificaciones en los productos y sus especificaciones sin previo aviso
Revisión 01-19 © mediclinics S.A.

